



reCool® RCR/ERM für Langdrehmaschinen

Kostengünstiger Umbau auf interne
Kühlmittelzufuhr mit Öl und Emulsion

Schnell und einfach von Aussen- auf Innenkühlung nachrüsten



Nachgerüstet mit reCool® rotierend RCR/ERM

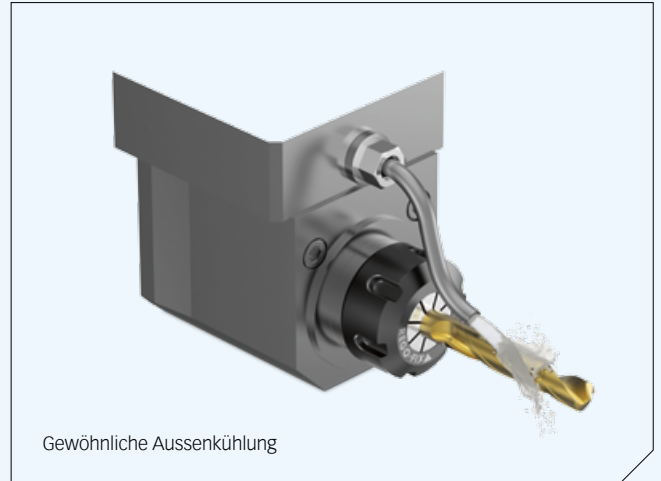

Gewöhnliche Aussenkühlung

Hauptmerkmale von reCool® RCR/ERM reCool® ermöglicht einen schnellen Umbau in zwei Minuten.

- // RCR/ERM für öl- und emulsionsbasierte Kühlmittel
- // Kostengünstiger Umbau von äusserer zu innerer Kühlmittelzufuhr für angetriebene Werkzeuge
- // Angetriebene Werkzeuge mit ER Minigewinde
- // Drehzahlen bis 12 000 min⁻¹
- // Kühlmitteldrücke bis 100 bar / 150 bar optional
- // Wartungsarme Gleitlager (Kühlmittelgeschmiert)
- // Für interne Kühlung (mit DS Dichtscheibe) und periphere Kühlung (mit KS Kühlscheibe)

Nicht für metallisch dichtende Spannzangen geeignet

Expertentipp reCool® RCR rotierend ist für geschlossene Werkzeugmaschinen entwickelt worden. Die Konstruktion beruht auf einem Gleitlager, welches bauartbedingt einen konstanten Flüssigkeitsaustritt aufweist. Die Intensität des Austritts variiert je nach Kühlmitteldruck, -Volumen, -Viskosität, Drehzahl, Werkzeuglänge und Durchmesser.

Ihr REGO-FIX-Spezialist berät Sie gerne bei der Anwendung von reCool®

Vorteile bei Innenkühlung mit reCool®

- // Keine Streu- oder Sprühverluste
- // Optimale Schmierstoffmenge für jedes Werkzeug: erhöht Werkzeugstandzeit und reduziert die Stückzeit
- // Gute Spanableitung

Nachteile bei Kühlung von aussen

- // Einstellmöglichkeiten der Düsen bzw. Sprührohre sind durch unterschiedliche Werkzeuglängen und Werkzeugdurchmesser nur bedingt möglich
- // Kürzere Werkzeugstandzeit, da Kühlmittel nicht direkt an die Schneide gelangt
- // Streuverluste des Sprühstrahles
- // Schlechte Spanableitung

reCool® RCR / ERM und Zubehör

Typ	Art.-Nr.	Gewinde	Abmessung [mm]		Schlüssel Typ	Im SET RCR / ERM enthalten	
			D	B		Typ	Ex.
Set RCR / ERM (für öl- und emulsionsbasierte Kühlmittel)						RCR / ERM 16–25	1
SET RCR/ERM 16	3716.30000	M 19 x 1	31	24.5	E 16 AX	SET RHS	1
SET RCR/ERM 20	3720.30000	M 24 x 1	38	26	E 20 AX	SET RVG-100 1/8"–0°	2 im SET
SET RCR/ERM 25	3725.30000	M 30 x 1	46	27	E 25 AX	SET RVA-100 1/8"–90°	2 im SET

RCR / ERM-Spannmutter (ohne Zubehör)						
RCR / ERM 16	3716.39000	M 19 x 1	31	24.5	E 16 AX	
RCR / ERM 20	3720.39000	M 24 x 1	38	26	E 20 AX	
RCR / ERM 25	3725.39000	M 30 x 1	46	27	E 25 AX	

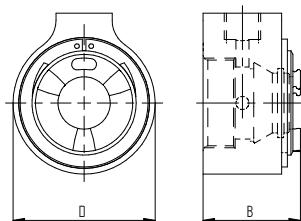

RCR / ERM



SET RCR / ERM

Typ	Art.-Nr.	Länge [mm]
Hochdruckschläuche (≤150 bar) inkl. Verschraubung 1/8" // Zubehör		
RHS-HP L100	3799.97100	100
RHS-HP L200	3799.97200	200
RHS-HP L300	3799.97300	300
RHS-HP L400	3799.97400	400



Hochdruckschlauch

Standard-Schlauch

Standard-Schläuche (≤100 bar) // Zubehör		
SET RHS-100	3799.95000	–
SET RVG-100 1/8"–0°	3799.96180	–
SET RVA-100 1/8"–90°	3799.96189	–



Gerade Verschraubung RVG

Kugelpkopfadapter 1/8" BSP // Zubehör				
RBA 10	Ø 10.0 mm	3799.93100	–	
RBA 11	Ø 11.0 mm	3799.93110	–	
RBA 12	Ø 12.0 mm	3799.93120	–	
RBA 13	Ø 13.0 mm	3799.93130	–	
RBA 14	Ø 14.0 mm	3799.93140	–	
RBA 15	Ø 15.0 mm	3799.93150	–	
RBA 16	Ø 16.0 mm	3799.93160	–	



Verschraubung 90° RVA

Aluminiumringadapter 1/8" BSP // Zubehör				
RRA 10	Ø 10.0 mm	3799.94100	–	
RRA 11	Ø 11.0 mm	3799.94110	–	
RRA 12	Ø 12.0 mm	3799.94120	–	
RRA 13	Ø 13.0 mm	3799.94130	–	
RRA 14	Ø 14.0 mm	3799.94140	–	
RRA 15	Ø 15.0 mm	3799.94150	–	
RRA 16	Ø 16.0 mm	3799.94160	–	



Kugelpkopfadapter RBA



Aluminiumringadapter RRA

Typ	Art.-Nr.	A [mm]	B [mm]
Spannschlüssel // Zubehör			
E 16 AX	7117.16000	22	131
E 20 AX	7117.20000	26	148
E 25 AX	7117.25000	30	165

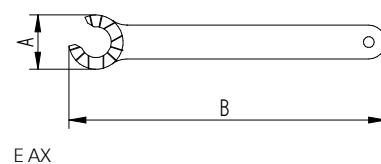

Typ	Art.-Nr.	A [mm]	B [mm]
Aufsteckschlüssel // Zubehör			
A-E 16 AX	7157.16000	22	63
A-E 20 AX	7157.20000	26	64
A-E 25 AX	7157.25000	30	93

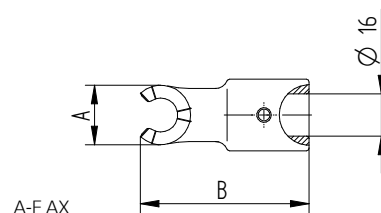

Typ	Art.-Nr.	D [mm]	L [mm]	Vierkant □	
				[mm]	[inch]
Verlängerung // Zubehör					
V-E 16 AX	7155.16000	22.5	80	6.35	1/4"
V-E 20 AX	7155.20000	26	95	9.525	3/8"
V-E 25 AX	7155.25000	29.5	105	12.7	1/2"

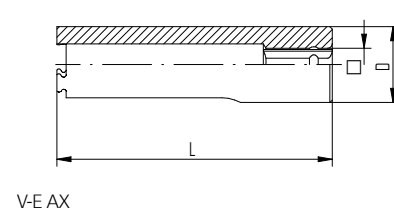

reich[®]
ADVANCED TECHNOLOGY TOOLS
 reich Tools GmbH
 Bäckergasse 5, 4707 Schlüssberg
 T +43 7248 68 537 F +43 7248 64 285
 E office@reich.at W www.reich.at

Ihr REGO-FIX-Vertriebspartner

Tochtergesellschaften (Vertrieb)

REGO-FIX Tool Corp.

7752 Moller Road / Indianapolis / IN 46268 / USA
 P +1 317-870-5959 / F +1 317-870-5955 / sales@rego-fix.com

REGO-FIX Precision Tools (Shanghai) Co., Ltd.

Room 6301 / Building 6 / No. 338 Jialilue Road
 ZhangJiang Hi-Tech Park / Shanghai / P.R. China 201203
 P +86 21 6160 6933 / F +86 21 6160 6939 / sales@rego-fix.cn

REGO-FIX AG

Obermattweg 60 / 4456 Tenniken / Schweiz
 P +41 61 976 1466 / F +41 61 976 1414
 rego-fix@rego-fix.ch / www.rego-fix.com